

# FR-MODE D'EMPLOI FAUTEUIL GAMER HD10003/FF

Afin de garantir une installation et une utilisation sûres et adéquates, ainsi qu'un bon fonctionnement du produit, suivez toujours attentivement ces instructions et conservez-les pour un usage ultérieur.

## Présentation du produit :

Ce kit contient :

- 1 Chaise Gaming
- 1 Adaptateur RCA vers Jack 3.5mm
- 1 Câble Jack 3.5mm

## Caractéristiques techniques :

Taille chaise : 43.5 x 76.5 x 83 cm

Entrée de charge : 6V dc

Fréquences : 2402-2480 MHz

Température ambiante maximale d'utilisation : 25°C

Puissance audio : 6W

Distance de transmission sans fil : 10 m

Puissance de radiofréquence maximale : 3.98dBm

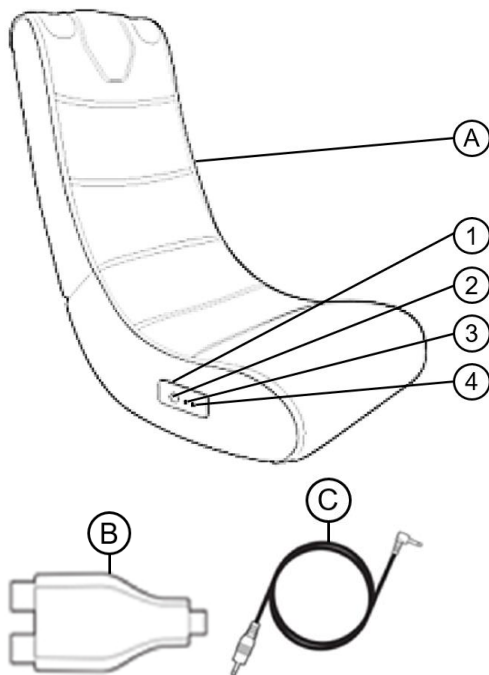

- A. Chaise
- B. Adaptateur RCA vers Jack 3.5mm
- C. Câble Jack 3.5mm

- 1. Boîtier de contrôle
- 2. Bouton volume
- 3. Entrée audio
- 4. Sortie audio

## Mise en fonctionnement :

### 1) Installation de la batterie

- Localisez le compartiment à piles dans la poche arrière de la chaise, la poche n'est accessible que lorsque la chaise est pliée en deux.
- Ouvrez la poche et retirez le compartiment à piles. A l'aide d'un tournevis, dévissez les vis situées sur le compartiment des piles. Faites glisser les couvercles.
- Placez 4 piles AA dans le compartiment à piles selon le schéma de polarité à l'intérieur du compartiment. Quatre piles doivent être utilisées (les piles ne sont pas incluses).
- Faites glisser et revissez le couvercle sur le compartiment. Placez le compartiment dans la poche arrière et fermez la poche



Schéma d'insertion des piles :

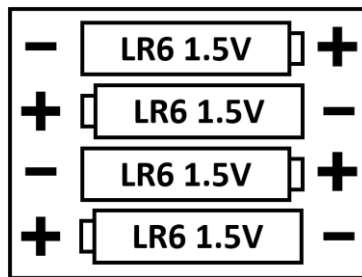

## 2) Mise en marche, appairage et fonctionnement en mode sans fil

- Placez le fauteuil et le périphérique Bluetooth de manière à ce qu'ils ne soient pas à plus de 9 mètres l'un de l'autre.
- Allumez le fauteuil, vous entendrez « Bluetooth Mode » et le voyant d'alimentation clignote. Une fois que vous avez activé le Bluetooth sur votre appareil, sélectionnez le nom d'association « GAMING CHAIR » dans la liste. Une fois l'appairage réussi, vous entendrez « The Bluetooth device is connected successfully » (L'appareil Bluetooth est connecté avec succès) et le voyant d'alimentation cessera de clignoter. Vous pouvez maintenant commencer à utiliser le haut-parleur.
- Une fois que vous avez appairé le fauteuil avec un appareil, le fauteuil se souviendra de cet appareil et s'appairera automatiquement lorsque le Bluetooth de l'appareil est activé et à portée. Vous n'avez pas besoin de ré-appairer les appareils précédemment connectés.
- Le fauteuil tentera de se connecter automatiquement au dernier appareil avec lequel il a été jumelé lorsque le Bluetooth est activé.
- Si vous souhaitez l'appairer avec un nouvel appareil, veuillez éteindre votre dernier appareil Bluetooth, puis utilisez votre nouvel appareil pour rechercher et sélectionner le nom d'appairage.

## 3) Mise en marche et appairage filaire sur consoles de jeux.

Suivez le schéma suivant afin de connecter votre chaise à votre console de jeux :

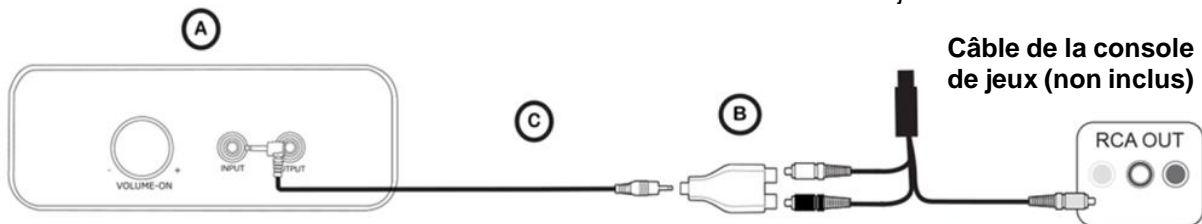

## 4) Mise en marche et appairage filaire sur autre chaise gaming.

Suivez le schéma suivant afin de connecter votre chaise à une autre chaise gaming :

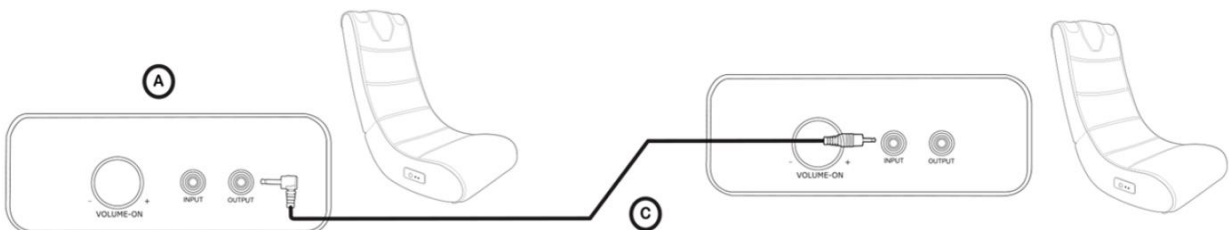

## 5) Mise en marche et appairage filaire sur une TV, lecteur DVD.

Suivez le schéma suivant afin de connecter votre chaise à un lecteur DVD, une TV :

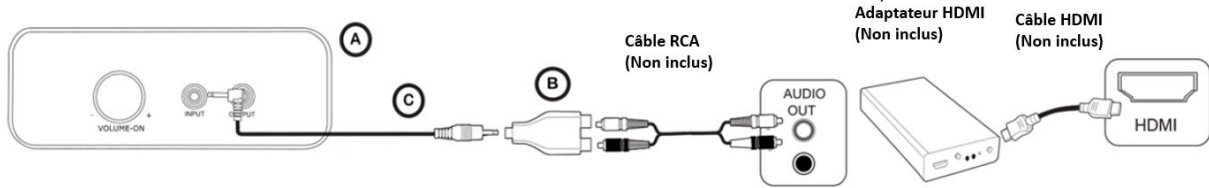

## 6) Appairage filaire sur un casque audio, lecteur MP3.

Suivez le schéma suivant afin de connecter votre chaise à casque audio, un lecteur MP3 :

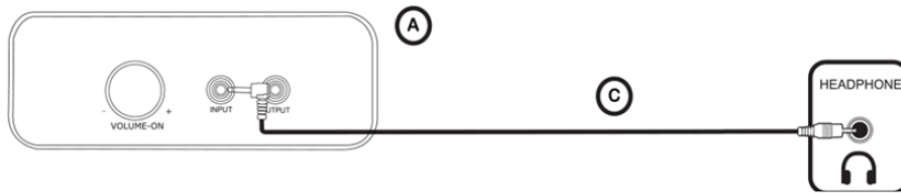

### Précautions d'emploi :

N'utilisez pas d'autre câble que celui fourni avec ce produit pour le recharger. Veuillez ne pas ouvrir, modifier ou démonter ce produit. Le démontage peut provoquer un risque électrique ou d'incendie. En cas de dysfonctionnement, confiez ce produit à un spécialiste. Ne soumettez pas ce produit à des sources d'inflammation ou de chaleur importante. Ne le jetez pas au feu.

Utilisation en intérieur uniquement. NE PAS exposer à la lumière directe du soleil, à l'humidité ou à des températures extrêmes.

Le montage, l'installation et le démontage doivent être réalisés par un adulte.

Installer le produit sur une surface plane. Assurez-vous de la stabilité du produit, avant utilisation.

Ne pas mélanger des piles neuves et usagées ou des piles de type différents ou de marques différentes.

L'utilisation excessive d'équipements audio à un volume élevé peut entraîner une perte auditive.

Ne pas déplacer un mobilier chargé.

### Nettoyage et entretien :

Nettoyez ce produit à l'aide d'un chiffon doux et sec.

N'utilisez pas de détergent au risque d'endommager ce produit.

N'immergez pas le produit dans de l'eau pour le nettoyer.



Ce produit est un déchet d'équipement électrique et électronique dangereux pour l'environnement et la santé humaine. Il ne doit pas être mis au rebut avec vos déchets ménagers. Informez-vous auprès des instances locales sur le système de recyclage mis en place.



Les piles et accumulateurs font l'objet d'une collecte séparée.



Conforme aux exigences fixées par la réglementation communautaire.



Usage intérieur uniquement



Courant continu



Courant Alternatif



Matériel de Classe II



Matériel de Classe III

**DECLARATION UE DE CONFORMITE SIMPLIFIEE :**

Le soussigné, CMP, déclare que les équipements radioélectriques du type HD1003/FF Chaise Gaming sont conformes à la directive 2014/53/UE.

Le texte complet de la déclaration UE de conformité est disponible à l'adresse internet suivante : <http://www.cmp-paris.com/base-documentaire>

Edité par

Groupe CMP  
157, avenue Charles Floquet – Bât.  
4C/4D 93150 Le Blanc-Mesnil –  
France [www.cmp-paris.com](http://www.cmp-paris.com)

Fabriqué en Chine

