



MOOREA

Notice

BOHO
Loveuse

10000198529

1 - Éléments livrés - Données techniques	1
2 - Consignes de sécurité	2
3 - Mode d'emploi	3
4 - Nettoyage et entretien	6
5 - Mise au rebut	6
6 - Garantie	6

1 - ÉLÉMENTS LIVRÉS - DONNÉES TECHNIQUES

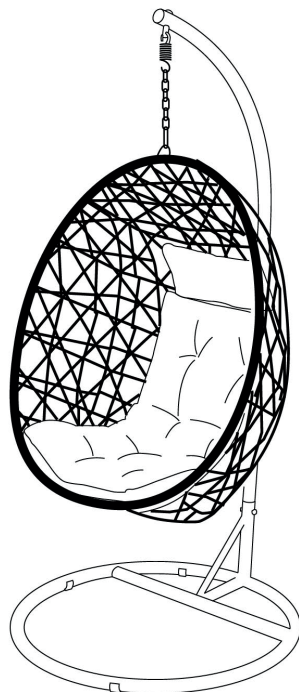

- Boho loveuse
- 1 mode d'emploi

- Poids : 21 kg
- Dimensions : Ø95 x 194 cm
- Charge max. : 110 kg

2 - CONSIGNES DE SÉCURITÉ



IMPORTANT À CONSERVER POUR CONSULTATION ULTÉRIEURE : À LIRE ATTENTIVEMENT

- Utiliser ce produit uniquement aux fins décrites dans cette notice.
- Si vous transmettez le produit à un tiers, ne pas oublier d'y joindre cette notice.

Avertissement !

- Les matériaux d'emballage peuvent s'avérer dangereux pour les enfants. Il y a un risque de suffocation. Ne pas laisser les matériaux d'emballage à la portée des jeunes enfants.
- Le montage, l'installation et le démontage doivent être réalisés par un adulte.
- Respecter la charge maximale pour une installation et utilisation sécurisées.
- Veiller à ce que le produit ne soit pas utilisé comme outil d'escalade, balançoire ou appareil de fitness.
- Attention aux risques de cisaillement, d'écrasement et de pincement.
- Vérifier régulièrement ce produit. Ne pas l'utiliser si certaines parties sont manquantes, endommagées ou usées.
- Installer le produit sur une surface plane. S'assurer de la stabilité du produit, avant utilisation.
- Tenir éloigné de toute flamme et source directe de chaleur telles que barbecues, cheminées et radiateurs d'extérieurs.
- Ne pas l'utiliser lors de mauvaises conditions météorologiques telles que les grands vents, la pluie et la neige. Dans de telles conditions, protéger ou démonter et ranger ce produit en sécurité pour éviter tout dommage éventuel.
- Après utilisation, ranger à l'abri du soleil et des intempéries.
- Veiller à ce que les pièces mobiles soient enclenchées avant d'utiliser l'article.
- Tenir les petites pièces détachables hors de la portée des enfants.
- À usage domestique.

3 - MODE D'EMPLOI

Respecter en priorité les consignes de sécurité.

Ne pas utiliser d'objets coupants, pointus pour ouvrir les emballages.

Après le déballage, vérifier l'intégralité du contenu et l'état de toutes les pièces. En cas de manquement ou de pièces défectueuses, ramener immédiatement le produit à votre magasin.

Ne pas serrer complètement les vis avant que toutes les parties soient assemblées.

• TABLEAU DES COMPOSANTS ET SOUS-COMPOSANTS :

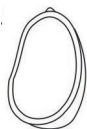

A x 1



B x 1

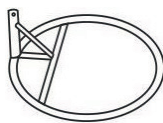

C x 1

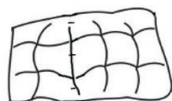

D x 1



E x 1



F x 1



G x 1



H x 1



I x 1



J x 1



K x 1

• OUTILS NÉCESSAIRES :



• MONTAGE :

1



B x 1



C x 1



F x 1



G x 1



H x 1



I x 1

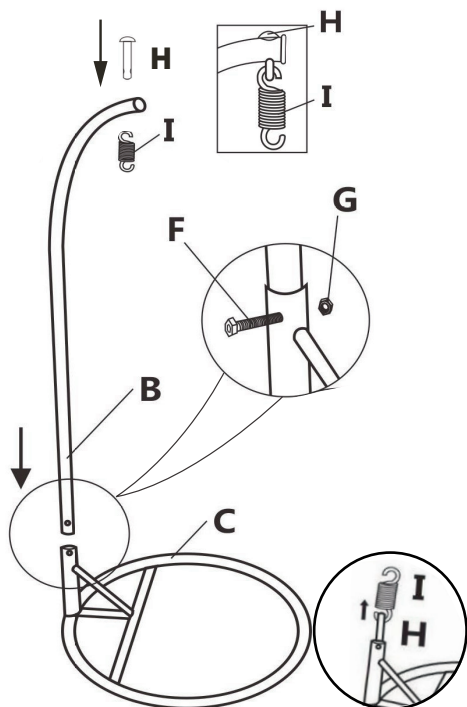

2



J x 1

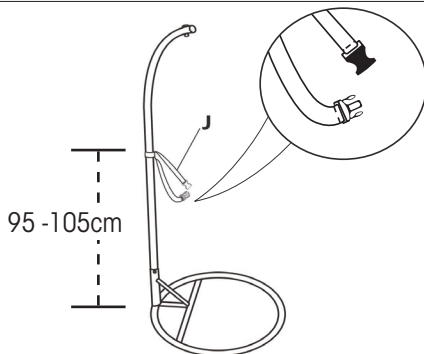

3

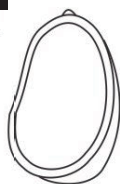

A x 1



K x 1

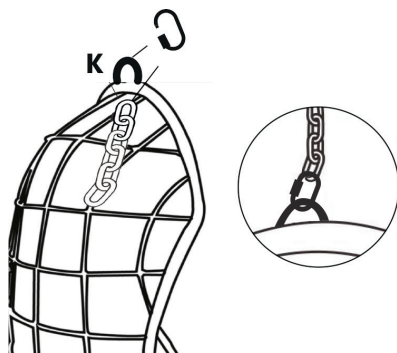

4

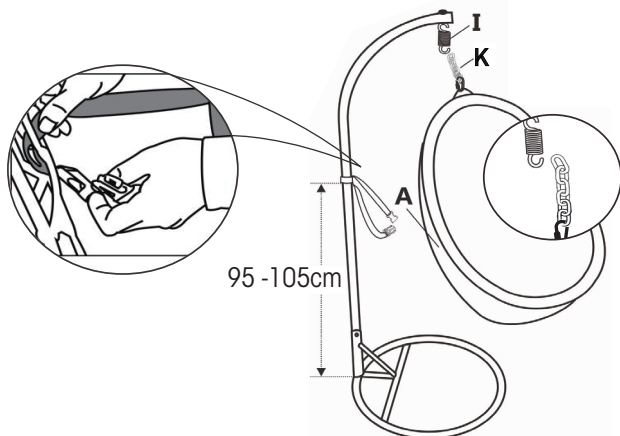

5

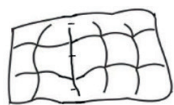

D x 1

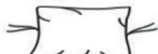

E x 1

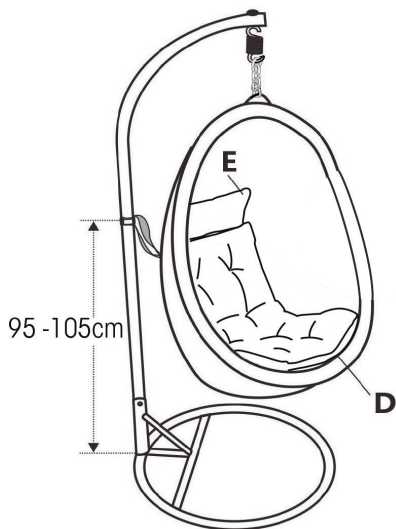

6

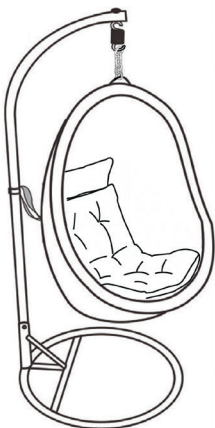

4 - NETTOYAGE ET ENTRETIEN

- Nettoyer à l'aide d'un chiffon humide.
- Ne pas utiliser de nettoyeur haute pression ni de produit détergent abrasif ou corosif.
- Ne pas intervenir à l'intérieur de certain mécanisme avec un objet métallique sous peine de détérioration grave.
- Ranger ce produit dans une pièce aérée et non humide.
- Ne pas ranger humide.

5 - MISE AU REBUT

Le produit est recyclable, il est soumis à la responsabilité élargie du fabricant et doit faire l'objet d'un tri sélectif.



Emballage

Si vous souhaitez mettre l'emballage au rebut, respectez les prescriptions environnementales correspondantes de votre pays.
Pour en savoir plus: www.quefairedemesdechets.fr

6 - GARANTIE



Les conditions de garantie sont disponibles sur le site : www.lafoirfouille.fr

Chère cliente, Cher client,

Nos produits sont soumis à des contrôles qualité rigoureux. Conservez le ticket de caisse. Si malgré ces contrôles, votre produit ne fonctionne pas correctement, nous vous demandons de vous rapprocher du magasin ou de contacter le SAV :

DEPUIS LA FRANCE

Par email : sav@lafoirfouille.fr

Numéro de téléphone **03.59.09.58.46**

DEPUIS LA BELGIQUE

Par email : sav@lafoirfouille.be

Numéro de téléphone **078.70.01.75**

La garantie s'applique aux défauts de matériel ou de fabrication.

Sont exclus de la garantie les pièces d'usure qui sont soumises à une usure normale et les dommages subis par des pièces fragiles, par ex. les interrupteurs, batteries, sources d'éclairage ou d'autres pièces en verre.

Cette garantie est perdue si le produit n'a pas été utilisé ou entretenu de manière conforme. Pour une utilisation conforme du produit, respecter précisément toutes les consignes présentées dans le mode d'emploi. Les fins d'utilisation et les actions contre-indiquées ou déconseillées dans le mode d'emploi doivent impérativement être évitées.

Le produit est exclusivement conçu pour un usage privé non commercial. La manipulation non autorisée et non conforme, l'utilisation de force et les interventions non effectuées par notre centre de service autorisé entraînent la perte de garantie.

MOOREA

14/05/2024

FFSA

30 rue Maryse Bastié
34170 Castelnau-le-Lez
France
Fabriqué en Chine

